



CARRINHO
Refª 106



*Acessórios não incluídos



*Acessórios não incluídos



*Acessórios não incluídos

Grande qualidade - Grande robustez

- ✓ Design robusto, reforçado nas zonas de maiores solicitações estáticas e dinâmicas
- ✓ Pegas em borracha para movimentação do carrinho
- ✓ Formas arredondadas e lisas, sem recantos, facilitando a descarga e a limpeza
- ✓ Deslocação silenciosa, rápida e segura, mesmo em solos irregulares
- ✓ 100% reciclável

Características gerais - Construção

- ✓ Resistência à corrosão: Total
- ✓ Material: Chassi em tubo de aço macio de 25x1,5mm e chapa de 3mm / Recipiente de 76Lts em polietileno com cor preto ou verde
- ✓ Tampas soltas
- ✓ Qualidade da chapa e tubo: Equivalente a St-37.2
- ✓ Acabamento: Chassi galvanizado a quente por imersão
- ✓ Rodas: Dois pneumáticos com Ø490mm, jante em aço galvanizado e pintado

Sugestão



Opcionais / Acessórios



Características gerais - Dimensões e pesos

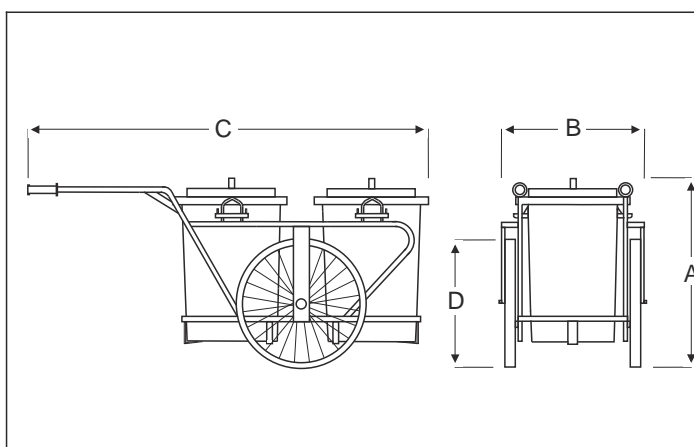

Capacidade dos contentores [L]		76
Peso [kg]		26,7
Altura total [mm]	A	900
Largura [mm]	B	650
Comprimento [mm]	C	1490
Diâmetro roda [mm] (pneumático - 20 x 1,75)	D	490

Cores standard



Sopinal – Fábrica de Equipamentos Urbanos e Metalurgia, Lda.

Sede / Fábrica
Rua do Vale da Relva - Vila Chã - Apartado 33 | 3731-901 Vale de Cambra - Portugal
Telef.: (+351) 256 410 770 | Fax: (+351) 256 410 779 | E-mail: sopinal@sopinal.pt

Delegação Sul
Rua Irene Isidro, nº 10 | Moinhos da Funcheira - Apartado 6064 | 2701-801 Amadora - Portugal
Telef.: (+351) 214 922 117 | Fax: (+351) 214 910 292 | E-mail: del.sul@sopinal.pt



www.sopinal.com